

L'arte della calcografia

Storia, tecniche, ricerca

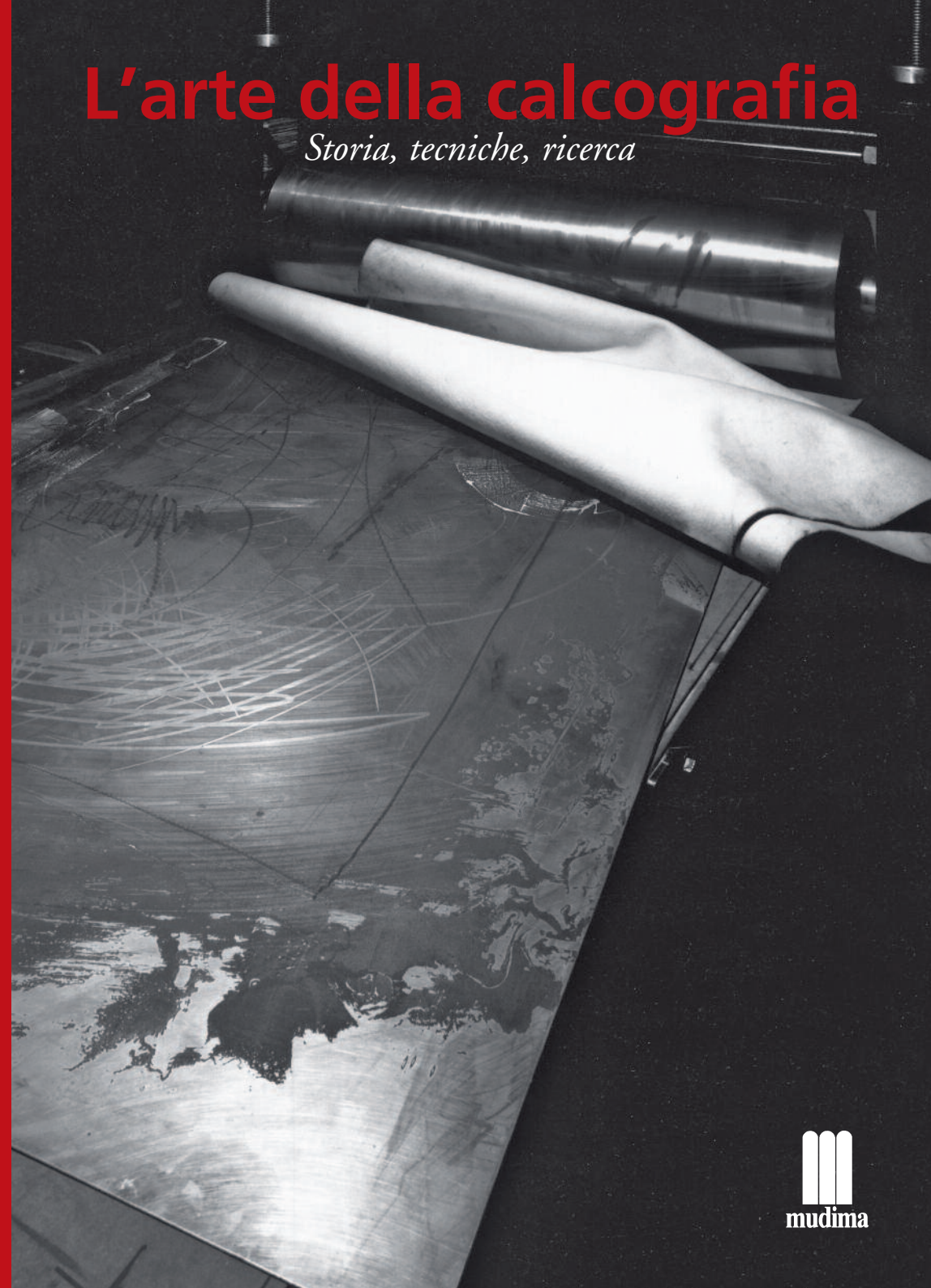

Foto di Roberto Kustafin



mudima
Fondazione Mudima
Via Tadino 26, 20124 Milano
www.mudima.net
www.mudimashop.com

Per informazioni

Sonia Brescia
soniabrescia@libero.it
tel. +39 3293561256

mudima

L'arte della calcografia

Storia, tecniche, ricerca

La letteratura sulla calcografia, sia di natura storica sia tecnico-operativa, è particolarmente abbondante, con voci anche dissonanti una volta che si abbandoni il territorio del passato e si affronti quello dell'attualità, magari con un taglio didattico, quindi rivolto a coloro che alla disciplina si sono appena avvicinati o vogliono con essa cimentarsi.

L'idea di partenza, che ha spinto **Mario Benedetti** e altri coautori a scrivere il libro *L'arte della calcografia*, è che la disciplina calcografica è per sua natura "sperimentale" e che la sua storia è costellata di ricerche e scoperte anche casuali, in un continuo alternarsi di norme, di leggi e di trasgressioni. Fra conservazione e innovazione, con il dovuto rispetto per l'uno come evidentemente per l'altro atteggiamento, il gioco è costantemente dialettico e in questo consiste la novità dell'impresa. Quanto sopra non esclude che questo libro possa essere anche uno mezzo di consultazione.

Carlo Bertelli, nella Prefazione sostiene che il lettore si trova di fronte a un libro che non ha confronti con quelli finora pubblicati. Un testo fatto di esempi che non si presentano come assoluti. Si tratta di un libro aperto, che non chiude i problemi, ma li imposta.

Alberto Veca, nel saggio introduttivo, ha posto alcuni problemi di natura storica e metodologica della disciplina calcografica, in relazione, rapporto, anche conflitto con le altre forme della rappresentazione plastica, dalla funzione di traduzione e moltiplicazione dell'immagine all'autonomia espressiva.

Claudio Sugliani ha affrontato in chiave storica la tematica dell'evoluzione tecnica dell'arte calcografica e ha redatto, inoltre, schede relative alle tecniche della calcografia antica.

Mario Benedetti ha affrontato, invece, come argomento centrale del libro, tecniche calcografiche dirette e indirette, manipolazione di tecniche e materiali con schede relative agli artisti moderni e contemporanei. Nel capitolo *Stampa e stampatori* analizza tecniche e metodi di stampa nell'*Atelier 17* di *S. W. Hayter*, e in seguito intervista alcuni dei più conosciuti stampatori contemporanei come Niels Borgh Jensen, Copenaghen, Franco Masoero, Torino, Alberto Serighelli e Giorgio Upiglio, Milano e Garner Tullis, New York. Con Zlata Maltaric ha curato il Glossario.

Agli autori sopra citati si aggiungono i contributi di:

Cesare Chirici, *Incisione e scrittura*;

Mario Cresci, *Vedere e rivedere*;

Enzo Di Martino, *Oltre il segno*;

Luigi Erba, *Incisione e fotografia: contaminazioni e distanze*;

Antonio Musiari, *La definizione di "originale" nella grafica: un problema aperto*;

Franco Sciardelli, *Frammenti da "Una lettera aperta"*;

Marina Pugliese, *Tecnica, stile e riproducibilità dell'immagine*;

Loretta Secchi, *Albrecht Dürer, lettura iconologica di: Melanconia I; Il cavaliere, la morte e il diavolo; Adamo ed Eva*;



Foto di Roberto Kusterle

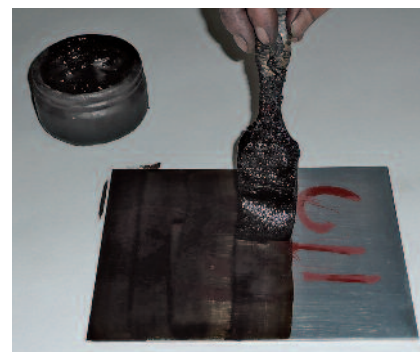

Foto di Zlata Maltaric

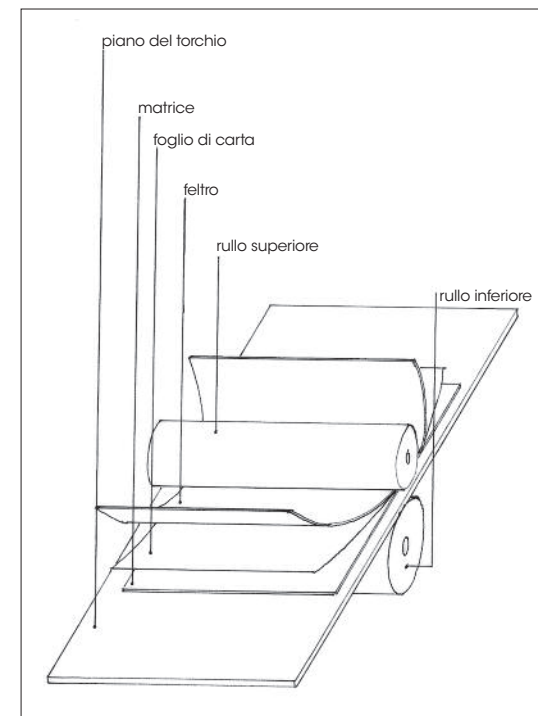